

Запросите персональное коммерческое предложение - наши менеджеры ответят в течение 1 часа

Тел: +7 499 681-75-28 | Email: sale@came-russia.ru | <https://came-russia.ru>

**Полные характеристики, описание и фото на
Блокиратор дорожный HRB 900 SHALLOW CAME HRB-15P90-
SHLW
(HRB-15P90-SHLW)**



УЗНАТЬ ЦЕНУ ИЛИ КУПИТЬ

Отправьте запрос на коммерческое предложение и получите индивидуальные цены и сроки поставки

Тел: +7 499 681-75-28 | Email: sale@came-russia.ru | <https://came-russia.ru>

Запросите персональное коммерческое предложение - наши менеджеры ответят в течение 1 часа

Тел: +7 499 681-75-28 | Email: sale@came-russia.ru | <https://came-russia.ru>

Оглавление

Описание HRB-15P90-SHLW

Характеристики товара

Фото HRB-15P90-SHLW

Отправьте запрос на коммерческое предложение и получите индивидуальные цены и сроки поставки

Тел: +7 499 681-75-28 | Email: sale@came-russia.ru | <https://came-russia.ru>

Запросите персональное коммерческое предложение - наши менеджеры ответят в течение 1 часа

Тел: +7 499 681-75-28 | Email: sale@came-russia.ru | <https://came-russia.ru>

Описание Блокиратор дорожный HRB 900 SHALLOW CAME HRB-15P90-SHLW

Блокиратор дорожный гидравлический серии HRB SHLW Anti-terror Heavy Duty K12 предназначен для организации контролируемого движения на участках, где требуется надежная защита и защита персонала. Модель HRB 900 SHALLOW рассчитана на поверхностный монтаж и оснащена шкафом управления, который поставляется вместе с рукавом высокого давления длиной 10 метров, а также включает датчик уровня масла, ручной аварийный насос и кнопочную станцию (HPU-EBTN). Конструкция платформы дополнена зуммером и телескопической фронтальной панелью, что упрощает эксплуатацию и обслуживание.

Устройство сертифицировано для применения в условиях, где важны классы защиты и параметры ударного воздействия. Для корректной работы предусмотрены требования к режимам использования и условиям эксплуатации, включая температурный диапазон, а также степень защищенности блока управления и исполнительного устройства.

Функциональные возможности HRB-15P90-SHLW

- Гидравлический привод для подъема и опускания блокирующего элемента.
- Управление через шкаф управления в составе комплекта, а также подключение ручного аварийного насоса для аварийных сценариев.
- Телескопическая фронтальная панель и зуммер на платформе для сигнализации в процессе работы.
- Кнопочная станция (HPU-EBTN) в комплекте для локального управления блокиратором.
- Датчик уровня масла для контроля рабочих условий гидросистемы.
- Совместимость с CAME Connect: только управление.

Отправьте запрос на коммерческое предложение и получите индивидуальные цены и сроки поставки

Тел: +7 499 681-75-28 | Email: sale@came-russia.ru | <https://came-russia.ru>

Запросите персональное коммерческое предложение - наши менеджеры ответят в течение 1 часа

Тел: +7 499 681-75-28 | Email: sale@came-russia.ru | <https://came-russia.ru>

Технические особенности

- Время опускания: 3-5 с.
- Время подъема: 3-5 с (1 сек при установке HPU-НА-1Р).
- Высота: 400 мм.
- Высота заграждающей части: 900 мм.
- Глубина: 2200 мм.
- Рабочая температура: от -5°C до +55°C (до -30°C / +70°C при установке HPU-НТРО и HPU-НТРС).
- Длина кабеля и рукава высокого давления в комплекте: 10 м.
- Интенсивность использования: интенсивное.
- Класс защиты блока управления: IP55 (IP67 при установке HPU-IP67).
- Класс защиты исполнительного устройства: 68.
- Макс. мощность: 2200 Вт (при установке HPU-НА-1Р).
- Потребляемая мощность: 1500 Вт.
- Нагрузка на ось: 50 т.
- Напряжение электропитания трехфазного тока: 380 В, 50 Гц.
- Рабочее давление: 70-150 бар.
- Отделка заграждающей части: порошковая окраска (RAL9005 и RAL1003).
- Толщина металла: 10 мм.
- Рычаг для ручного подъема: по умолчанию.
- Сопротивление наезду автомобиля: 7500 кг / 80 км/ч.
- Сопротивление проникновению: 1879 кДж.
- Циклов/час: 350.
- Уровень безопасности: 1.
- Сертификат безопасности: К-12 (М50).
- Тип привода: гидравлический.
- Тип монтажа: встроенный.
- Ширина: 1950 мм.
- Ширина заграждающей части: 1500 мм.

Отправьте запрос на коммерческое предложение и получите индивидуальные цены и сроки поставки

Тел: +7 499 681-75-28 | Email: sale@came-russia.ru | <https://came-russia.ru>

Запросите персональное коммерческое предложение - наши менеджеры ответят в течение 1 часа

Тел: +7 499 681-75-28 | Email: sale@came-russia.ru | <https://came-russia.ru>

Где применяется

Блокиратор дорожный HRB 900 SHALLOW используется для ограничения проезда и защиты периметра. Благодаря гидравлическому приводу и рассчитанным параметрам устойчивости к наезду и проникновению устройство применяют на объектах, где требуется обеспечить контролируемый доступ и защиту от потенциальных угроз. Инженерные решения комплекта, включая работу в заданном диапазоне температур и защищенность IP для блока управления и исполнительного устройства, рассчитаны на эксплуатацию в уличных условиях.

Отправьте запрос на коммерческое предложение и получите индивидуальные цены и сроки поставки

Тел: +7 499 681-75-28 | Email: sale@came-russia.ru | <https://came-russia.ru>

Запросите персональное коммерческое предложение - наши менеджеры ответят в течение 1 часа

Тел: +7 499 681-75-28 | Email: sale@came-russia.ru | <https://came-russia.ru>

Ограничения и условия использования

Работа блокиратора обеспечивается в пределах указанных параметров по времени срабатывания, допустимым условиям температуры и уровню защищенности. Для получения расширенного температурного диапазона предусмотрены установки HPU-HTRO и HPU-HTRC, а для усиления степени защиты по IP — HPU-IP67. Интенсивность использования определена как интенсивное, а рабочие режимы должны соответствовать заявленным характеристикам устройства.

Отправьте запрос на коммерческое предложение и получите индивидуальные цены и сроки поставки

Тел: +7 499 681-75-28 | Email: sale@came-russia.ru | <https://came-russia.ru>

Запросите персональное коммерческое предложение - наши менеджеры ответят в течение 1 часа

Тел: +7 499 681-75-28 | Email: sale@came-russia.ru | <https://came-russia.ru>

Комплектация

- Шкаф управления.
- Рукав высокого давления 10 метров.
- Датчик уровня масла.
- Ручной аварийный насос.
- Кнопочная станция (НПУ-ЕВТН).

Отправьте запрос на коммерческое предложение и получите индивидуальные цены и сроки поставки

Тел: +7 499 681-75-28 | Email: sale@came-russia.ru | <https://came-russia.ru>

Запросите персональное коммерческое предложение - наши менеджеры ответят в течение 1 часа

Тел: +7 499 681-75-28 | Email: sale@came-russia.ru | <https://came-russia.ru>

Логистические данные

Единица измерения: шт. Кратность упаковки: 1.

Отправьте запрос на коммерческое предложение и получите индивидуальные цены и сроки поставки

Тел: +7 499 681-75-28 | Email: sale@came-russia.ru | <https://came-russia.ru>

Запросите персональное коммерческое предложение - наши менеджеры ответят в течение 1 часа

Тел: +7 499 681-75-28 | Email: sale@came-russia.ru | <https://came-russia.ru>

Характеристики Блокиратор дорожный HRB 900 SHALLOW CAME HRB-15P90-SHLW

Время подъема	3-5 с (1 сек при установке HPU-NA-1P)
Нагрузка на ось	50 т
Время опускания	3-5 с
Рабочее давление	70-150 бар
Тип привода	гидравлический
Серийное обозначение	HRB 900 SHALLOW
Отделка заграждающей части	порошковая окраска (RAL9005 и RAL1003)
Длина кабеля и рукава высокого давления в комплекте	10 м
Тип монтажа	встроенный
Уровень безопасности	1
Соппротивление наезду автомобиля	7500 кг / 80 км/ч
Сертификат безопасности	К-12 (М50)
Класс защиты исполнительного устройства	68
Соппротивление проникновению	1879 кДж
Класс защиты блока управления	IP55 (IP67 при установке HPU-IP67)
Рычаг для ручного подъёма	по умолчанию

Отправьте запрос на коммерческое предложение и получите индивидуальные цены и сроки поставки

Тел: +7 499 681-75-28 | Email: sale@came-russia.ru | <https://came-russia.ru>

Запросите персональное коммерческое предложение - наши менеджеры ответят в течение 1 часа

Тел: +7 499 681-75-28 | Email: sale@came-russia.ru | <https://came-russia.ru>

Потребляемая мощность	1500 Вт
Макс. мощность	2200 Вт (при установке HPU-NA-1P)
Кратность упаковки	1
Единица измерения	шт
Артикул	HRB-15P90-SHLW
Серия	HRB SHLW Anti-terror Heavy Duty K12
Высота	400 мм
Толщина металла	10 мм
Ширина заграждающей части	1500 мм
Высота заграждающей части	900 мм
Глубина	2200 мм
Ширина	1950 мм
Напряжение электропитания	380 В, 50 Гц
Интенсивность использования	ИНТЕНСИВНОЕ
Диапазон рабочих температур	-5°C / +55°C (-30°C / +70°C при установке HPU-HTRO и HPU-HTRC)
Циклов/час	350
Датчик уровня масла	по умолчанию
Совместимость с CAME Connect	только управление

Отправьте запрос на коммерческое предложение и получите индивидуальные цены и сроки поставки

Тел: +7 499 681-75-28 | Email: sale@came-russia.ru | <https://came-russia.ru>

Запросите персональное коммерческое предложение - наши менеджеры ответят в течение 1 часа

Тел: +7 499 681-75-28 | Email: sale@came-russia.ru | <https://came-russia.ru>

Фото Блокиратор дорожный HRB 900 SHALLOW CAME HRB-15P90-SHLW



Отправьте запрос на коммерческое предложение и получите индивидуальные цены и сроки поставки

Тел: +7 499 681-75-28 | Email: sale@came-russia.ru | <https://came-russia.ru>

Запросите персональное коммерческое предложение - наши менеджеры ответят в течение 1 часа

Тел: +7 499 681-75-28 | Email: sale@came-russia.ru | <https://came-russia.ru>

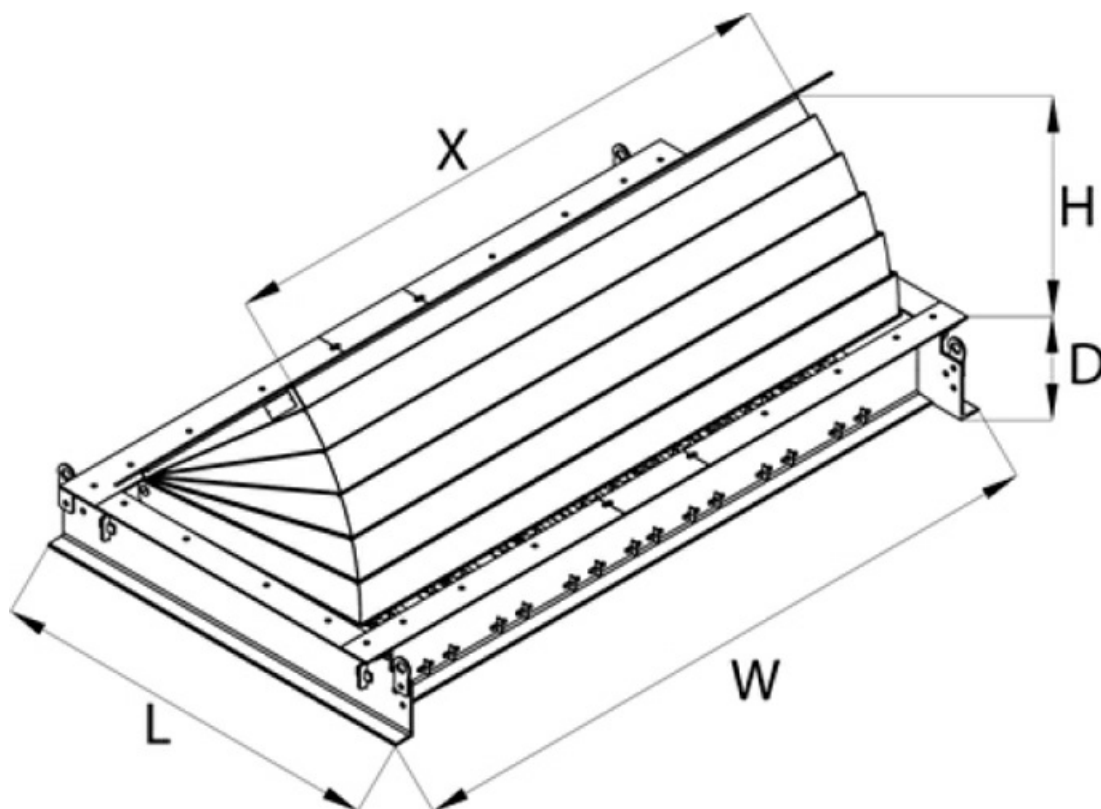

Отправьте запрос на коммерческое предложение и получите индивидуальные цены и сроки поставки

Тел: +7 499 681-75-28 | Email: sale@came-russia.ru | <https://came-russia.ru>

Запросите персональное коммерческое предложение - наши менеджеры ответят в течение 1 часа

Тел: +7 499 681-75-28 | Email: sale@came-russia.ru | <https://came-russia.ru>

Product Code	Blocker Unit Width (X)	Nr. of Pistons	Raising Height (H)
			90 cm
			Dimensions (LxWxD)
HRB 10P__SHLW	1000	1	2250 x 1550 x 400
HRB 15P__SHLW	1500	1	2250 x 2050 x 400
HRB 20P__SHLW	2000	1	2250 x 2550 x 400
HRB 25P__SHLW	2500	1	2250 x 3050 x 400
HRB 30P__SHLW	3000	1	2250 x 3550 x 400
HRB 35P__SHLW	3500	1	2250 x 4050 x 400
HRB 35P__SHLW	3500	2	2250 x 4050 x 400
HRB 40P__SHLW	4000	2	2250 x 4550 x 400
HRB 45P__SHLW	4500	2	2250 x 5050 x 400
HRB 50P__SHLW	5000	2	2250 x 5550 x 400
HRB 55P__SHLW	5500	2	2250 x 6050 x 400
HRB 60P__SHLW	6000	2	2250 x 6550 x 400
HRB 65P__SHLW	6500	2	2250 x 7050 x 400

Отправьте запрос на коммерческое предложение и получите индивидуальные цены и сроки поставки

Тел: +7 499 681-75-28 | Email: sale@came-russia.ru | <https://came-russia.ru>